



VL-160F-M

Kompakt-Flansch-Kugelhahn aus Edelstahl



DN15-DN100

- 1-teiliger Kompaktflansch-Kugelhahn
- Handgeschaltet
- Voller Durchgang
- Druckstufe **PN 40** (DN15-DN50)
- Druckstufe **PN 16** (DN65-DN100)
- Anschlussflansche nach DIN EN 1092
- Temperaturbereich -10°C / +200°C

- Anti-Blowout Schaltwelle

Auf Anfrage:

- Mit Verschleißvorrichtung
- Weitere Optionen

Standard	
PED	ISO9001

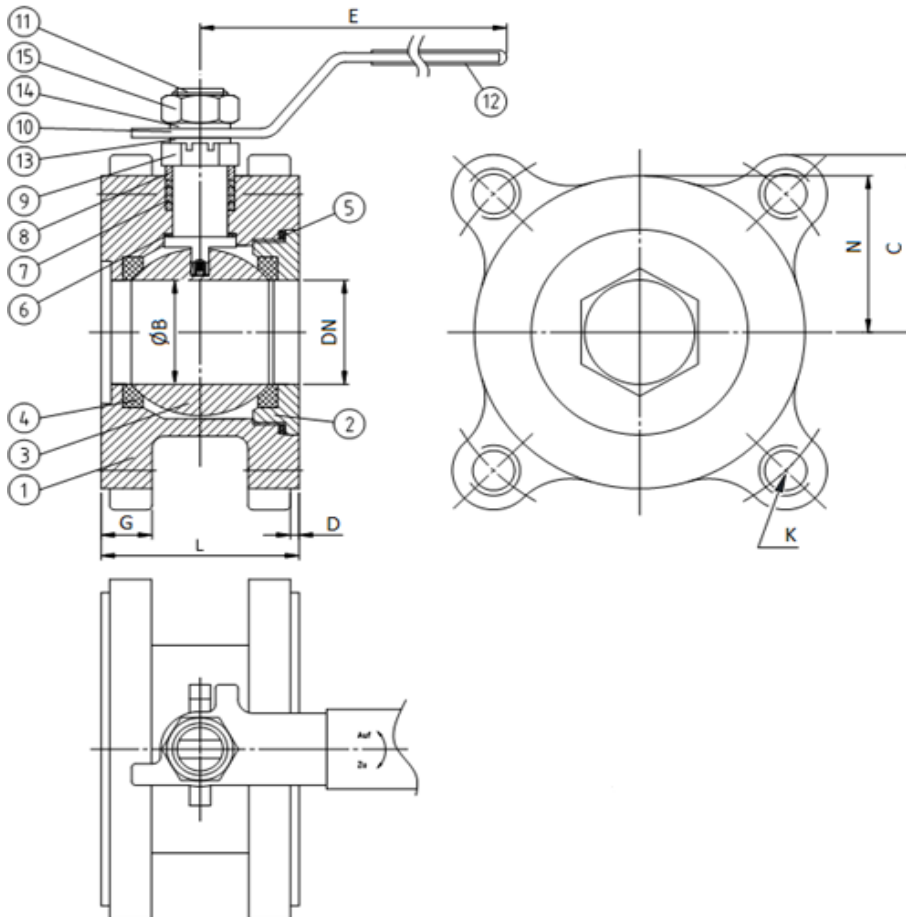

Stückliste		Menge	Werkstoff
1	Gehäuse	1	1.4408
2	Einschraubstutzen	1	1.4408
3	Kugel	1	1.4408
4	Kugeldichtung	2	PTFE
5	Gehäusedichtung	1	PTFE
6	Anlaufring	1	PTFE
7	Schaltwellendichtung	1 Satz	PTFE
8	Druckring	1	1.4301
9	Stopfbuchsmutter	1	1.4301
10	Handhebel	1	1.4301
11	Schaltwelle	1	1.4401
12	Griffüberzug	1	Kunststoff
13	Sicherungsring	1	1.4301
14	Unterlegscheibe	1	1.4301
15	Mutter	1	1.4301

DN	Zoll	L	ØB	E	G	D	N	C	FB*	K	[kg]
15	1/2"	40	15	133	12	2	23,5	37	4	M12	0,7
20	3/4"	44	20	133	14	2	32	40,5	4	M12	1
25	1"	53	25	133	16	2	35	40,5	4	M12	1,4
32	1-1/4"	58	32	228	14	2	42	54	4	M16	2,1
40	1-1/2"	62	38	228	15	3	47	57	4	M16	2,5
50	2"	78	50	228	18	3	52,5	64	4	M16	3,6
65	2 1/2"	100	64	315	16	3	80	71	4	M16	6,2
80	3"	120	76	315	16	3	90	87	8	M16	9,9
100	4"	152	96	315	16	3	111	103	8	M16	16,1

Abmessungen in mm

* FB=Flanschbohrung